



Elektrotechnische Fabrik  
GmbH & Co. KG

## Kabelanschlusskasten HSW 2509

### Technische Daten

Bemessungsspannung / -strom	400 V / 16 A
Schutzart	IP54
Schutzklasse	II
Abmessungen (L x B x H)	340 x 84 x 92 mm
Mastinnendurchmesser	ab 106 mm
Türgröße	ab 85 x 350 mm
Anschlussquerschnitte Einspeisungsseite	3 Kabel 5 x 6 mm <sup>2</sup> bis 5 x 16 mm <sup>2</sup>
Anschlussquerschnitte Abgangsseite	2 Kabel 4/5 x 1,5 mm <sup>2</sup> bis 4/5 x 2,5 mm <sup>2</sup>
Angewendete Normen	DIN VDE 0660-505; DIN 43628

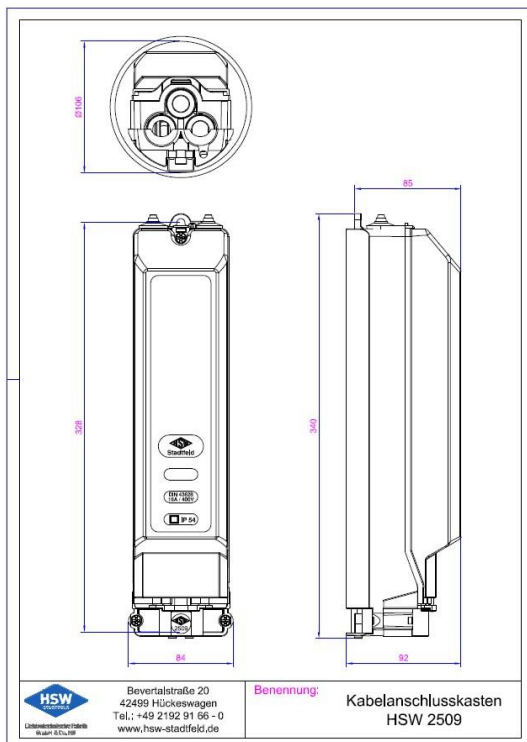

### Lieferumfang

Schiebedichtungen

### Zubehör

Verschraubungen M20 x 1,5 mm

Mastbefestigungsschrauben M6 x 12 mm

Montageset HSW 170

Verschiedene Erdungslitzen

Gehäusedeckel in klar oder schwarz

Überspannungsschutz HSW 7020



Bevertalstraße 20  
42499 Hückeswagen  
Tel.: +49 2192 91 66 - 0  
www.hsw-stadtfeld.de

Benennung: Kabelanschlusskasten  
HSW 2509

Druckfehler und technische Änderungen vorbehalten (Stand: Juli 2019)